

入札公告

下記のとおり一般競争入札を行いますので、地方自治法施行令（昭和22年政令第16号）第167条の6及び新潟市民病院契約規程第1条の規定によりその例によることとされる新潟市契約規則（昭和59年新潟市規則第24号）第8条の規定に基づき公告します。

令和4年7月20日

新潟市民病院事業管理者 大谷 哲也

1 入札に付する事項

(1) 番号	病第20220032号
(2) 品名	令和4年度 新潟市民病院看護師ユニフォーム
(3) 品質・規格・数量など	仕様書のとおり
(4) 契約の条項を示す場所	新潟市民病院 事務局 管理課
(5) 入札日時・場所	令和4年8月8日 午前10時00分 新潟市民病院 303会議室
(6) 履行期限・履行場所	令和5年2月10日 新潟市民病院
(7) 入札保証金	新潟市民病院契約規程第1条の規定によりその例によることとされる新潟市契約規則第10条の各号の一に該当する場合免除
(8) 入札を無効とする場合	新潟市民病院契約規程第1条の規定によりその例によることとされる新潟市契約規則第17条第1項の規定に該当するときは無効とし、入札者が談合その他不正な行為をしたと認められる場合はその入札の全部を無効とします。
(9) 入札を中止とする場合	新潟市民病院契約規程第1条の規定によりその例によることとされる新潟市契約規則第19条の規定に該当する場合のほか、対象の入札参加資格者が少数で、競争性が確保できないと判断される場合は、入札を中止することがあります。

(10) 談合情報等により公正な入札が行われないおそれがあるときの措置	談合情報等により、公正な入札が行われないおそれがあると認められるときは、前項の規定によるほか、抽選により入札者を決定するなどの場合があります。
(11) 契約保証金	新潟市民病院契約規程第1条の規定によりその例によることとされる新潟市契約規則第33条及び第34条の規定によります。
(12) 予定価格	公表しません。
(13) 最低制限価格	設けません。
(14) 契約締結について議会の議決を要するための仮契約	無

2 入札参加資格の要件

- (1) 新潟市内に本店、支店又は営業所があり、かつ、当該本支店等が本市の競争入札参加資格者名簿（物品）に登載されている者
- (2) 地方自治法施行令第167条の4第1項の規定に該当しない者
- (3) 指名停止措置を受けていない者
- (4) 新潟市競争入札参加有資格業者指名停止等措置要領での別表2の9（暴力的不法行為）の適用に該当しない者であること。

3 入札の参加手続

- (1) 一般競争入札参加申請書を1部持参申請してください。
なお、入札参加申請者名は入札終了まで公表しません。
- (2) 提出先 新潟市民病院 事務局 管理課 用度グループ
〒950-1197 新潟市中央区鐘木463番地7
電話 025-281-5151（代表）
FAX 025-281-5187
- (3) 入札参加申請期限 令和4年8月3日
- (4) 受付期間 入札公告の日から入札参加申請期限の日の午前9時～午後5時
(土・日・祝日を除く)

4 質疑書の提出について

説明会を開催しませんので、質疑事項がある場合は、下記により、必ず質疑書を提出してください。提出は、入札参加資格要件を満たしている者に限ります。

- ② 様式 別紙様式に準じて作成してください。
- ②提出期限 令和4年7月27日 午後5時まで
- ③提出先 新潟市民病院 事務局 管理課 用度グループ

- ④その他 電話での受付は一切しません。
持参又はFAX（025-281-5187）での受付となります。
回答は、個別にFAXするほか8月1日までに新潟市民病院で掲示します。
連絡用に返信用FAX番号を記入願います。

5 入札時の注意事項

- ①入札時間に遅れた場合は、入札に参加できません。
②代理人が入札する場合は、委任状を提出してください。
③落札者の決定にあたっては、入札書に記載された金額に当該金額の100分の10に相当する額を加算した金額（当該金額に1円未満の端数があるときは、その端数の金額を切り捨てた金額）をもって落札者の入札価格とするので、入札参加申請者は、消費税にかかる課税業者であるか免税業者であるかを問わず、見積もった契約希望金額の110分の100に相当する金額を入札書に記載してください。なお、入札金額の訂正は無効とします。
④入札参加申請後に入札を辞退する場合は、書面で届け出てください。
⑤入札に参加される方は、入札参加申請者毎に原則1名とします。
⑥予定価格の制限に達した価格の入札がないときは、直ちに再度入札を一回行います。

6 落札者の決定

落札者が決定したときは、直ちにその旨を落札者に通知するとともに速やかに公表します。

契約については購入物品ごとの単価で契約します。

各サイズの数量については、入札時は予定数量とし、契約後、数量を確定します。

別記様式第2号

一般競争入札参加申請書

年 月 日

(宛先) 新潟市病院事業管理者

申請者

所在地

商号又は名称

代表者氏名

印

担当者

(電話番号)

(FAX番号)

下記入札の入札参加資格要件を満たしており、入札に参加したいので申請します。

記

公告年月日	令和4年7月20日
番 号	病第20220032号
品 名	令和4年度 新潟市民病院看護師ユニフォーム

別紙様式

質 疑 書

年 月 日

住 所

商号又は名称

代表者氏名

印

(担当者)

(電話番号)

(FAX番号)

1 番 号 病第20220032号

2 品 名 令和4年度 新潟市民病院看護師ユニフォーム

質 疑 事 項

--

入札(見積)書

年 月 日

新潟市病院事業管理者 様

住 所

氏 名 ⑩

受任者 ⑩

新潟市民病院契約規程及びこれに基づく入札(見積)条件を承認の上入札(見積)いたします。

金 額		円		
履 行 場 所				
品 名	品 質・規 格	数 量	単 価	金 額

(注)入札(見積)額は、消費税及び地方消費税を含まないものとする。

委 任 状

年 月 日

新潟市病院事業管理者 様

私は次の者をもって、下記の入札に関する権限の一切を委任いたします。

委 任 者 住 所

氏 名 ⑩

受 任 者 氏 名

⑩

記

件 名

【受任者が入札する場合の記載例】

記載例

別記様式第1号
入札用(物品・委託)

入札(見積)書

〇〇年〇月〇〇日

新潟市病院事業管理者 様

●代表者本人が入札する場合は記入しない。

●委任する場合は、受任者名を記入し、委任状と同じ印を押印してください。

住所 〇〇県〇〇市〇〇区〇〇町
〇〇丁目〇〇番〇〇号

氏名 △△株式会社
(注) 新潟支店長 〇〇 〇〇

受任者 〇〇 〇〇 (印)

新潟市民病院契約規程及びこれに基づく入札(見積)条件を承認の上入札(見積)いたします。

金額	¥〇〇〇, 〇〇〇 円			
履行場所	〇〇〇〇			
品名	品質・規格	数量	単価	金額
△△△	△△△	〇〇	〇〇	〇〇〇, 〇〇〇

「仕様書のとおり」という記載でも結構です。

(注)：新潟市入札参加登録での名称及び届出使用印

同一の印

別記様式第2号

委任状

〇〇年〇月〇〇日

新潟市病院事業管理者 様

私は次の者をもって、下記の入札に関する権限の一切を委任いたします。

委任者

住所 〇〇県〇〇市〇〇区〇〇町
〇〇丁目〇〇番〇〇号

氏名 △△株式会社
新潟支店長 〇〇 〇〇

受任者 〇〇 〇〇 (印)

記

件名 〇〇〇〇〇

届出印の使用

※社印・代表者印は新潟市競争入札参加資格登録での「使用印鑑届」で登録された印で押印願います。

割印を押してください。

単価内訳書 (表面)

品名	予定 数量	単 価	金 額
〇〇〇〇		¥X, XXX	¥XXX, XXX
〇〇〇〇		¥X, XXX	¥XXX, XXX
〇〇〇〇		¥X, XXX	¥XXX, XXX
〇〇〇〇		¥X, XXX	¥XXX, XXX

入札書 (裏面)

仕様書

- 1 品名
令和4年度 新潟市民病院看護師ユニフォーム
- 2 履行期限
令和5年2月10日
- 3 履行場所
新潟市民病院事務局管理課（新潟市中央区鐘木463番地7）
- 4 予定数

品名	予定数量
ナースジャケット/（アシメトリー）	450
レディースパンツ	450
メンズジャケット/（ケーシー）	50
メンズパンツ	50

※被服の製造メーカー：住商モンブラン(株)

※被服の色は、現行被服と同色とする。

- 5 業者決定から納品までの流れ
 - (1) 受注者は、契約締結後速やかに製造メーカー発行の「出荷引受証明書」を提出すること。
また、現行被服と同色に染色したサンプル生地を提出し、当院の承認を得た上で生地の染色に取り掛かること。
 - (2) 受注者は、契約締結後に発注者と納品までのスケジュールを調整の上、工程表を作成し発注者へ提出すること。
 - (3) 受注者は、納品後のトラブルを防ぐため、別紙縫製仕様書に基づき、概ね2週間以内に各対象被服のMサイズのサンプル（染色・刺繍等の作業を除く）を発注者に提出し、承認を受けた後、本縫製にかかること。
 - (4) 採寸及びサイズ別数量の確定について
 - ア 発注者と受注者は、契約締結後速やかに協議の上、既存職員で採寸が必要な者について、採寸の日程を調整すること。
 - イ 発注者は受注者から既存職員で採寸が必要な者の各対象被服のサイズの報告を受け、最終的な各対象被服のサイズごとの数量を確定し、受注者へ提示する。
 - ウ 受注者は、発注者から各対象被服のサイズごとの数量表の貸与を受

け、別紙縫製仕様書に基づき、各対象被服の製作を行い、納品ができる状態になり次第、発注者と納品日を調整の上、発注者が指定する場所に納品すること。

6 その他

- (1) 契約は別記縫製仕様書に記載の各対象被服（ナースジャケット、レディースパンツ、メンズジャケット、メンズパンツ）の製造費用（染色、刺繍加工、セット組み費用含む）の1着あたりの単価にて契約する。
- (2) 縫製仕様書記載のサイズにない規格外の被服の製作に関しては、採寸後6L、7L等のサイズとして数量を確定するものとする。
- (3) 受注者は、本業務を通じて知り得た情報を機密情報として扱い、第三者に漏らしてはならない。
- (4) 受注者は、各対象被服の納品後、受注者の責任に帰すべき理由による成果物の不良箇所があった場合は、速やかに必要な補修等の措置を行うものとし、これに対する経費は受注者の負担とする。

新潟市民病院看護部職員被服縫製仕様書

新潟市民病院

縫製仕様書

No. 1/2

品番	NCH-LJ	品名	ナースジャケット／(アシメトリー)		
素材名	ストレッチチネ(織物) カルキュロ繊維使用	番手	(経)167T+84T (緯)167T (導電系)22T	機能	<ul style="list-style-type: none"> ・制菌加工(特定用途) ・帯電防止(経3μc 緯6μc 以下) ・ストレッチ(緯10%以上) ・透け防止 ・吸汗速乾
	素材		帝人フロンティア 生地品番:TT3115 ポリエステル 100%		

●生地基準

- ①洗濯堅牢度(変退色・汚染、JIS L 0844 B-3号):4級以上 ②汗堅牢度(酸性、アルカリ性、変退色・汚染、JIS L 0848):4級以上
 ③摩擦堅牢度(乾燥・湿潤):4級以上(JIS L 0849 II形) ④昇華堅牢度(変退色・汚染、JIS L 0854):4級以上
 ⑤寸法変化率(JIS L 1096 F-2 法準用 80℃高温タンブル、1回/10回):経・緯 2.5%/3.5% 以内 ⑥スナッグ(原布・洗濯後、JIS L 1058 D-1法):4級以上
 ⑦ピリング(原布・洗濯後、JIS L 1076 A法):4級以上 ※公的機関発行の品質証明書に準じ、洗濯後については「JIS L 1096 F-2法準用(80℃高温タンブル)。

●その他

伸縮性を備え動きやすく透けにくい素材、形態安定性、着心地や風合いがよいものとする。

●サイズ表

(製品上りサイズ/cm)

	着丈	胸廻り	肩巾	袖丈
SS	67	90	37	21
S	68	94	38	21
M	69	98	39	22
L	70	102	40	23
LL	70	108	42	23
3L	70	114	44	23
4L	71	120	46	24
5L	72	126	47	24

●縫製仕様

前身頃	<ul style="list-style-type: none"> ・前見返し端オーバーロック。前開きコイルファスナー使用。釦1ヶ付く。 ・脇切り替えにパイピング挟み込み。
後身頃	<ul style="list-style-type: none"> ・脇切り替えにパイピング挟み込み。 ・右脇に1cm巾×5cm上りのループが付く。
左胸ポケット	<ul style="list-style-type: none"> ・左胸位置にポケット、内側にPHS落下防止機能付ポケットが付く。 ・左胸ポケット袋布ペン染み防止仕様。手前側にウレタンを貼り付ける。
※PHSポケット	・PHS落下防止機能付ポケット・内側袋布ニット素材を使用。
左右腰ポケット	・左右内側に小物入れポケット付き。
※内側ポケット	・内側ポケットはペン染み防止仕様。ウレタンを重ね身頃側にたたきつける。
袖／袖口	<ul style="list-style-type: none"> ・袖口カフス3cm巾切り替え、パイピング(ネイビー)を挟み込み。 ・左袖にロゴ刺繍入る。ネイビー1色／ポリエステル系を使用。
裾	・裾は3cm巾の三ツ折り始末。

●付属

ファスナー	45CFO c/#501(白)
釦	セシール／ツヤ有 21mm巾×1ヶ c/#57(ネイビー)
芯地①	トップフューズ(白)／表衿
芯地②	SC1(白)／見返し部分芯・持ち出し部分芯・右見頃部分芯 携帯ポケット口芯・腰ポケット口芯・袖口カフス表
パイピング	ポリエステル100%(ネイビー) 左右脇切り替え 袖口カフス
ニット	PHSポケット袋布用／ポリエステル100%
ウレタン	ペン染み防止用／胸ポケット・左右内側ポケット

●縫製条件

本体縫い糸	キングフィット50/3
運針数	13針(3cm間)
縫い代始末	インターロック片倒し・オーバーロック始末・3ツ折り
釦ホール	24mm ネムリホール

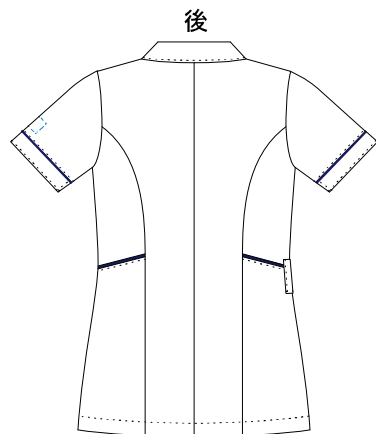

【左袖刺繍／字体:HGP明朝B】

Niigata City
General Hospital

75mm

表側

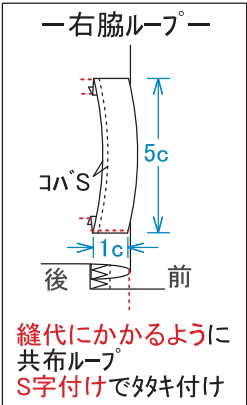
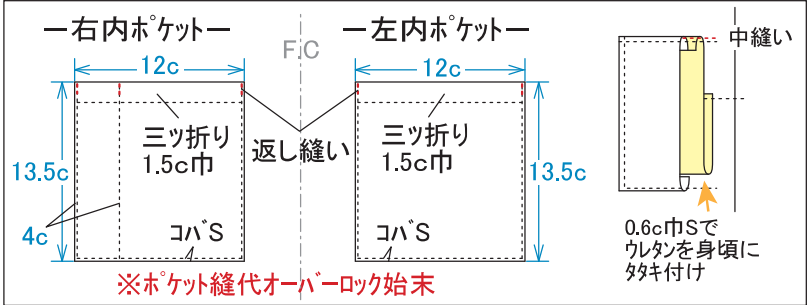
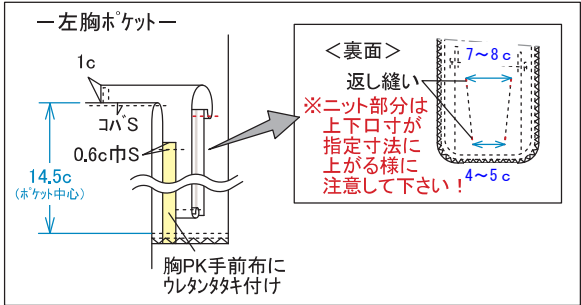
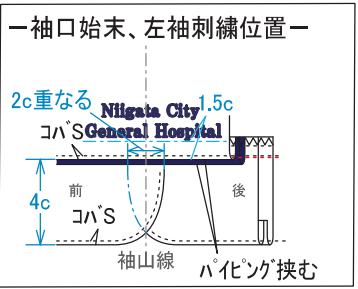
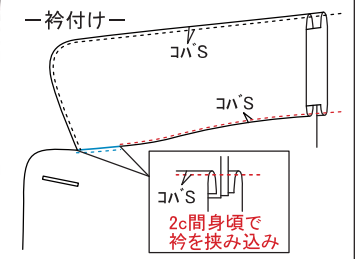
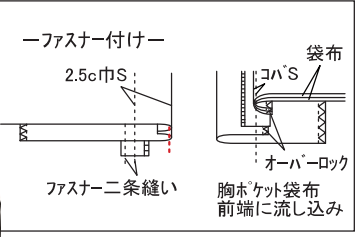
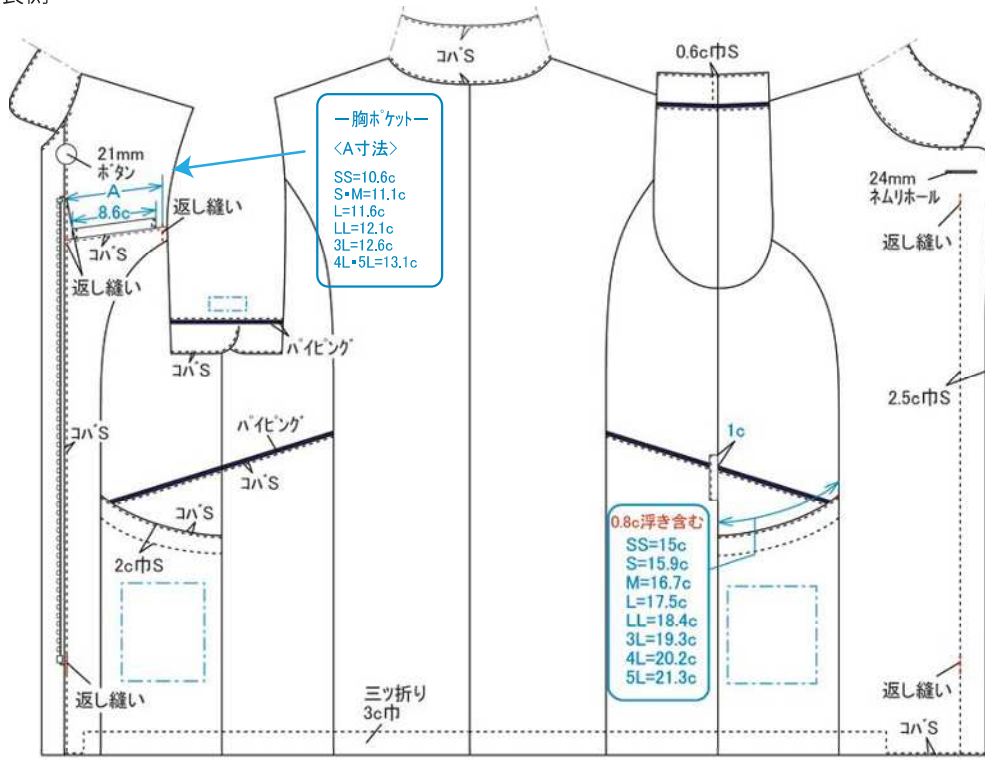

裏側

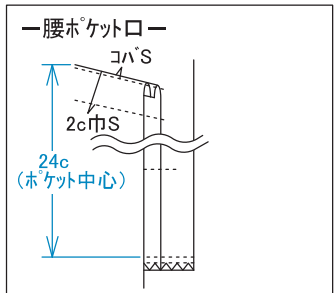
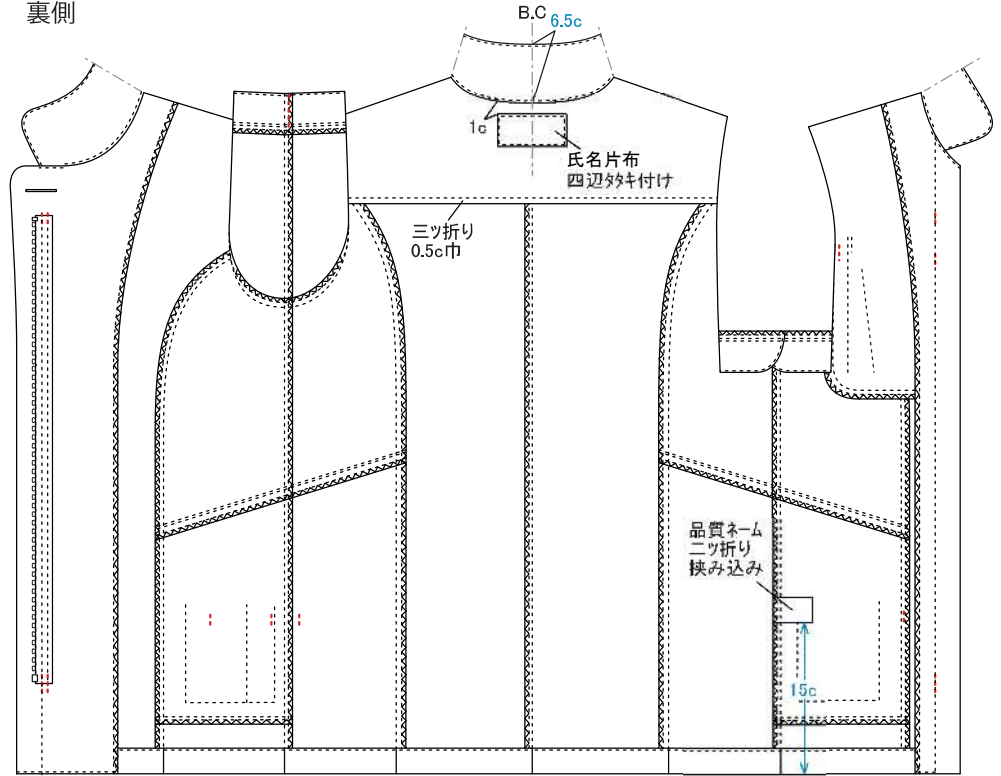

縫製仕様書

No. 1/2

品番	NCH-LP	品名	レディスパンツ	
素材名	ストレッチチネ(織物) カルキュロ繊維使用	番手	(経)167T+84T (緯)167T (導電糸)22T	機能 ・制菌加工(特定用途) ・帯電防止(経3 μ c 緯6 μ c 以下) ・ストレッチ(緯10%以上) ・透け防止 ・吸汗速乾
素材	帝人フロンティア 生地品番:TT3115 ポリエステル 100%	密度	(経)200本/2.54cm (緯)106本/2.54cm	

●生地基準

- ①洗濯堅牢度(変退色・汚染、JIS L 0844 B-3号):4級以上 ②汗堅牢度(酸性、アルカリ性、変退色・汚染、JIS L 0848):4級以上
 ③摩擦堅牢度(乾燥・湿潤):4級以上(JIS L 0849 II形) ④昇華堅牢度(変退色・汚染、JIS L 0854):4級以上
 ⑤寸法変化率(JIS L 1096 F-2 法準用 80°C高温タンブル、1回/10回):経・緯 2.5%/3.5% 以内 ⑥スナッグ(原布・洗濯後、JIS L 1058 D-1法):4級以上
 ⑦ピリング(原布・洗濯後、JIS L 1076 A法):4級以上 ※公的機関発行の品質証明書に準じ、洗濯後については「JIS L 1096 F-2法準用」(80°C高温タンブル)。

●その他

伸縮性を備え動きやすく透けにくい素材、形態安定性、着心地や風合いがよいものとする。

●サイズ表

(製品上りサイズ/cm)

サイズ (備考)	ウエスト ゴム上り	ヒップ	股上	股下 フリー
SS	53	92	25.5	83
S	56	92	25.5	83
M	59	96	26	83
L	62	100	27	83
LL	69	106	28	83
3L	75	112	29	83
4L	81	118	30	83
5L	87	118	30	83

●縫製仕様

ウエスト	・インベル30mm巾、両脇ゴム仕様。前カン留め。 ・1cm巾×4cm上りベルトループ5本付く、S字付け。 ・左右前、左右後、ウエスト部分1本ダーツを取る。 ・前中心ファスナー開き。開き留まり返し縫い。
股上	インターロック片倒し・コバステッチ。
裾	・オーバーロック始末
ベルトループ	・1cm巾×4cm上り 5本

●付属

ファスナー	4ER c/#501(白)
前カン	No.551-K シルバー×1ヶ
芯地	SC1(白)／上前見返し
ゴム	#5000 30mm巾／(白)
インベル	M20AD 30mm巾／(白)
伸び止めテープ	25mm(白)

●縫製条件

本体縫い糸	キングフィット50/3
運針数	13針(3cm間)
縫い代始末	インターロック片倒し・オーバーロック始末

前

後

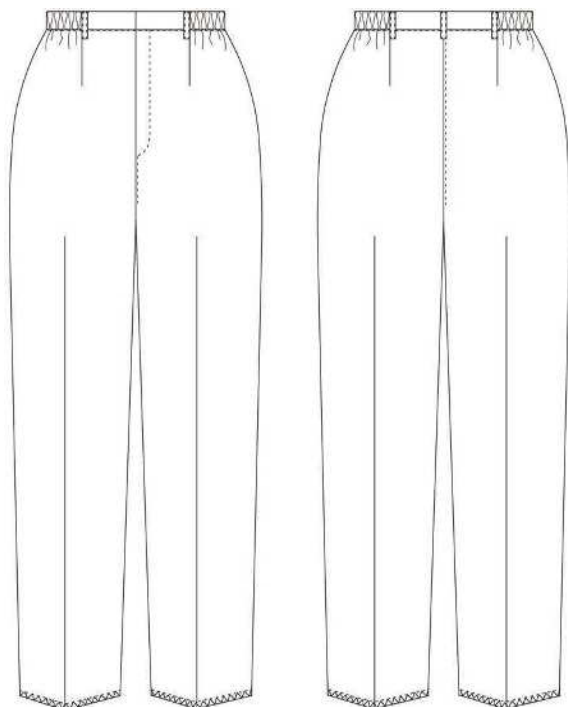

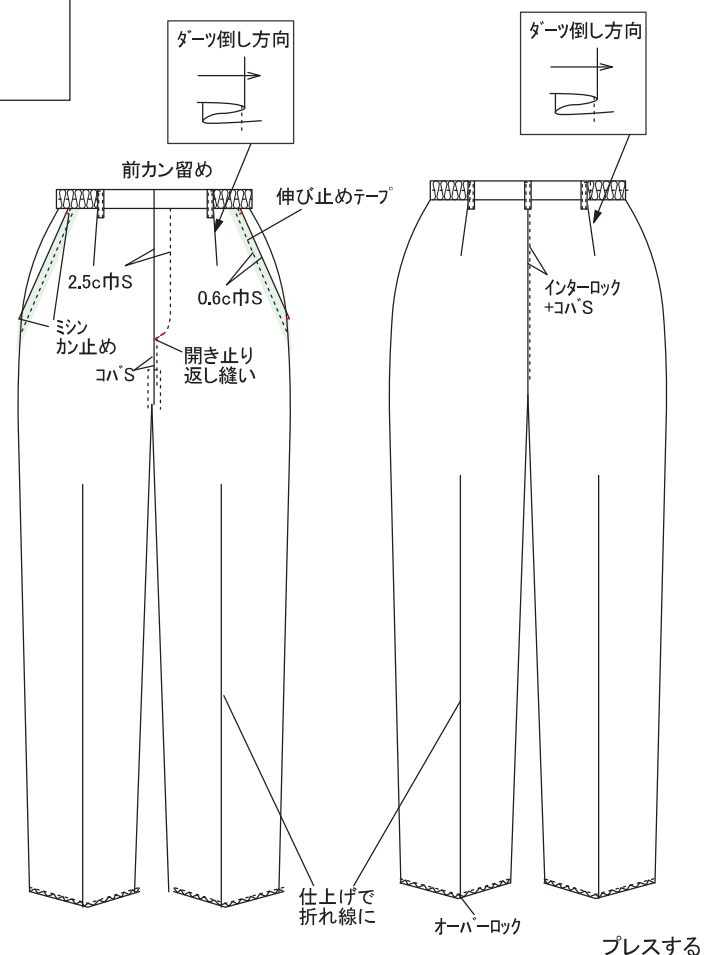
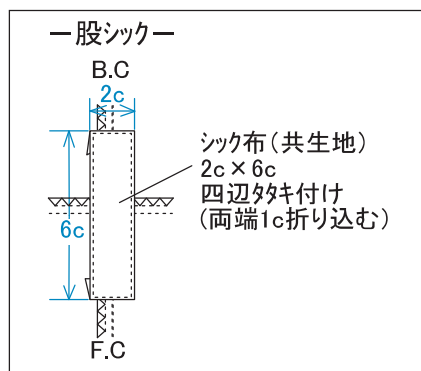
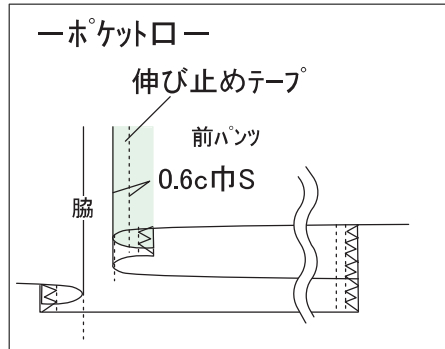
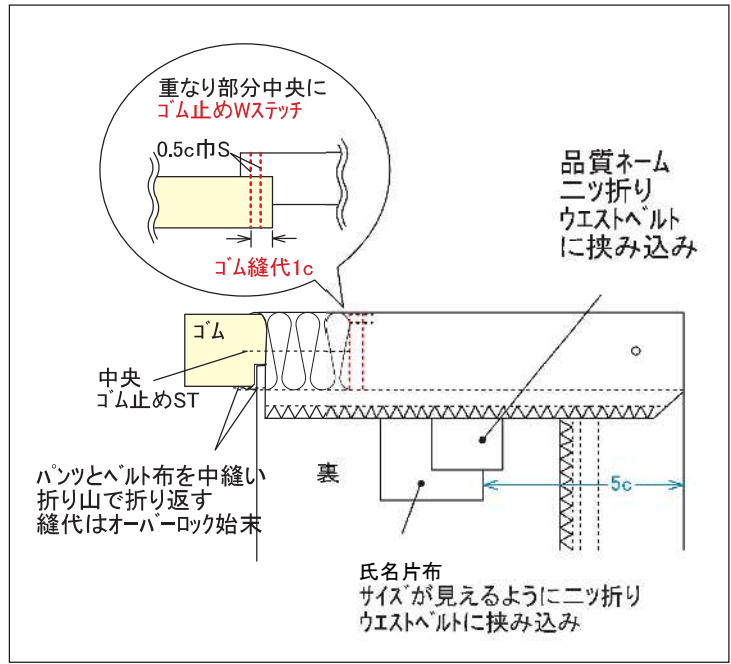
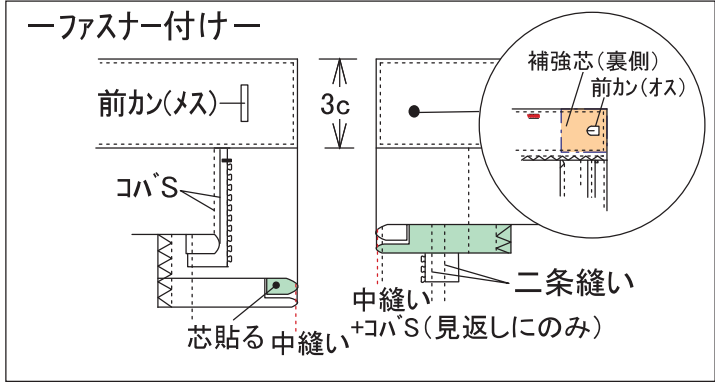
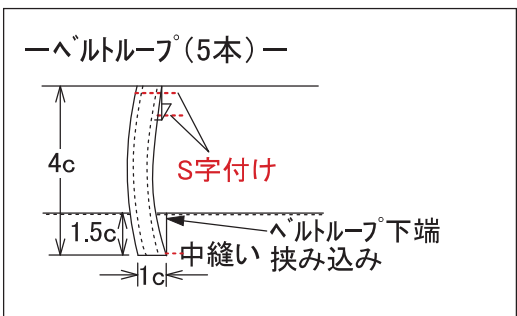

縫製仕様書

No. 1/2

品番	NCH-MJ	品名	メンズジャケット／(ケーシー)	
素材名	ストレッチラチネ(織物) カルキュロ繊維使用	番手	(経)167T+84T (緯)167T (導電糸)22T	機能 ・制菌加工(特定用途) ・帯電防止(経3μc 緯6μc 以下) ・ストレッチ(緯10%以上) ・透け防止 ・吸汗速乾
素材	帝人フロンティア 生地品番:TT3115 ポリエステル 100%	密度	(経)200本/2.54cm (緯)106本/2.54cm	

●生地基準

- ①洗濯堅牢度(変退色・汚染、JIS L 0844 B-3号):4級以上 ②汗堅牢度(酸性、アルカリ性、変退色・汚染、JIS L 0848):4級以上
 ③摩擦堅牢度(乾燥・湿潤):4級以上(JIS L 0849 II形) ④昇華堅牢度(変退色・汚染、JIS L 0854):4級以上
 ⑤寸法変化率(JIS L 1096 F-2 法準用 80℃高温タンブル、1回/10回):経・緯 2.5%/3.5% 以内 ⑥スナッグ(原布・洗濯後、JIS L 1058 D-1法):4級以上
 ⑦ピリング(原布・洗濯後、JIS L 1076 A法):4級以上 ※公的機関発行の品質証明書に準じ、洗濯後については「JIS L 1096 F-2法準用」(80℃高温タンブル)。

●その他

伸縮性を備え動きやすく透けにくい素材、形態安定性、着心地や風合いがよいものとする。

●サイズ表

(製品上りサイズ/cm)

	着丈	胸廻り	肩巾	袖丈
S	71	106	45	26
M	73	110	46	26
L	75	114	47	27
LL	77	120	49	29
3L	79	128	52	30
4L	81	136	55	30
5L	81	146	59	30

●縫製仕様

前身頃	・前見返し端オーバーロック。前開きコイルファスナー使用。釦1ヶ付く。 ・スタンド衿端パイピング挟み込み。
後身頃	・背面にタックを取り、動きやすさをキープ。 ・背面をスッキリと見せる背ベルト仕様。
左胸ポケット	・左胸位置にポケット、内側にPHS落下防止機能付ポケットが付く。 ・左胸ポケット袋布ベン染み防止仕様。手前側にウレタンを貼り付ける。
※PHSポケット	・PHS落下防止機能付ポケット・内側袋布ニット素材を使用。
左右腰ポケット	・左右内側に小物入れポケット付き。
※内側ポケット	・内側ポケットはベン染み防止仕様。ウレタンを重ね身頃側にたたきつける。
袖／袖口	・袖口カフス3cm巾切り替え、パイピング(ネイビー)を挟み込む。 ・左袖にロゴ刺繍入る。ネイビー1色／ポリエステル糸を使用。
裾	・裾は3cm巾の三ツ折り始末。

●付属

ファスナー	45CFO c/#501(白)
釦	セシール／ツヤ有 18mm巾×1ヶ c/#57(ネイビー)
芯地①	トップフューズ(白)／表衿
芯地②	SC1(白)／袖口カフス・腰ポケット口布・背ベルト
パイピング	ポリエステル100%(ネイビー) 左右脇切り替え 袖口カフス
ニット	PHSポケット袋布用／ポリエステル100%
ウレタン	ベン染み防止用／胸ポケット・左右内側ポケット

●縫製条件

本体縫い糸	キングフィット50/3
運針数	13針(3cm間)
縫い代始末	インターロック片倒し・オーバーロック始末・3ツ折り
釦ホール	21mm ネムリホール



後

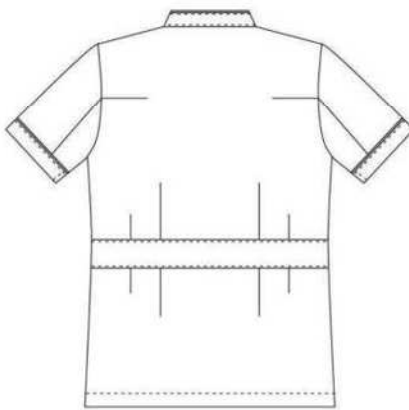

【左袖刺繍／字体:HGP明朝B】

**Niigata City
General Hospital**



75mm

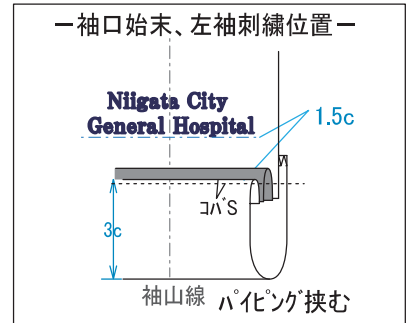
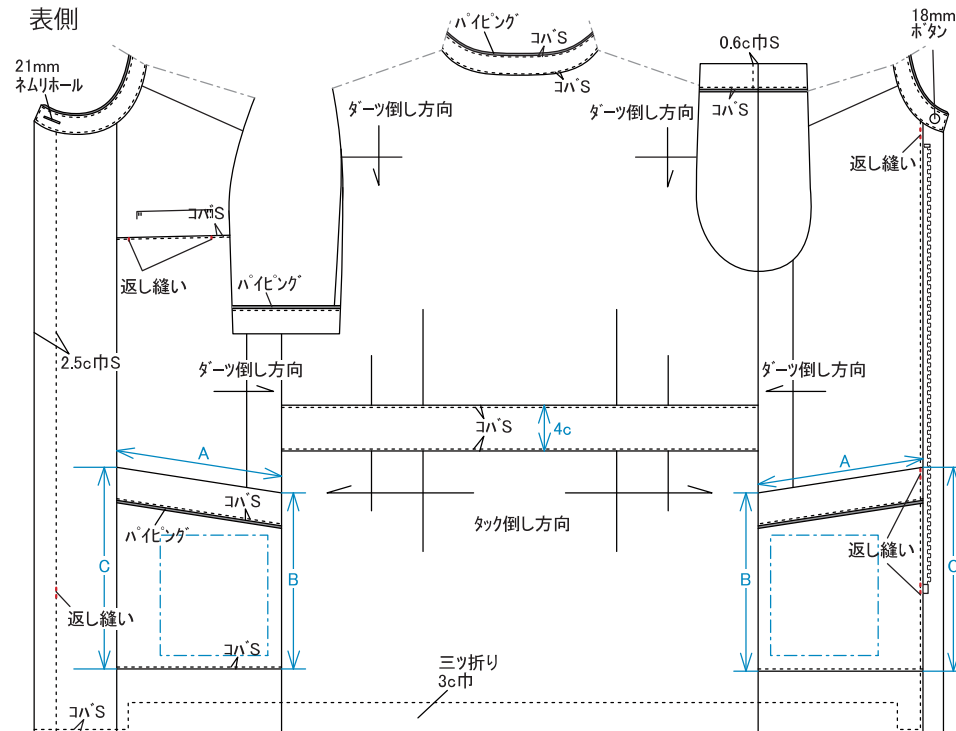
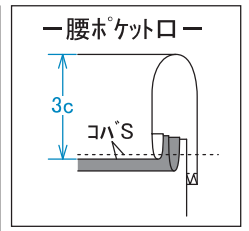
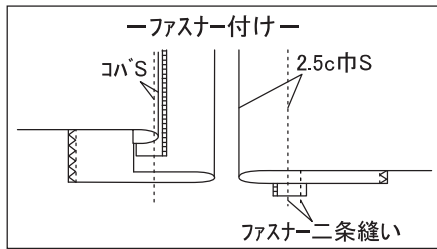
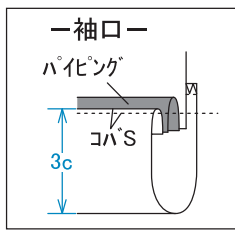
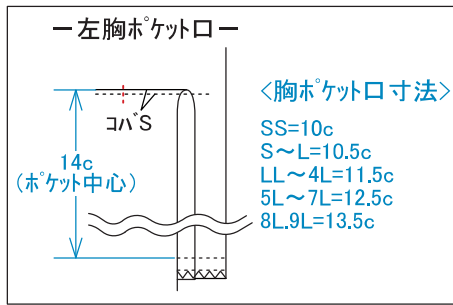

一左腰ポケット

＜A寸法＞		＜B寸法＞		＜C寸法＞	
SS=17c	4L=24.6c	SS+S=16.5c	SS=21.5c	S=17.8c	5L=26.8c
M=18.8c	6L=29c	L=18.5c	M=21.2c	L=19.8c	7L=31.2c
LL=21c	8L=33.5c	LL~9L=19.5c	L=24c	3L=22.8c	9L=35.7c
			LL~9L=24.5c		

一右腰ポケット

＜A寸法＞		＜B寸法＞		＜C寸法＞	
SS=18c	4L=25.5c	SS+S=16.5c	SS=21.8c	S=18.8c	5L=27.8c
M=19.8c	6L=30c	M=17.5c	S=21.2c	L=20.8c	7L=32.2c
LL=22c	8L=34.4c	LL~9L=19.5c	L=24.2c	3L=23.8c	9L=36.7c
			LL~5L=24.7c		
			6L~9L=24.6c		

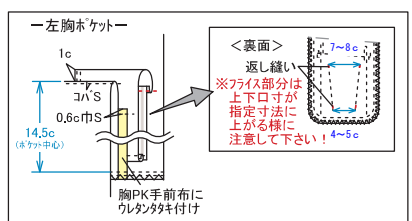
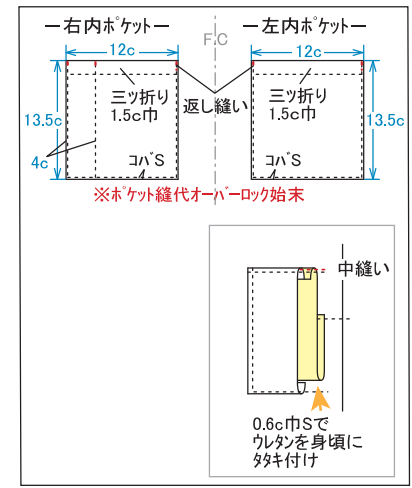
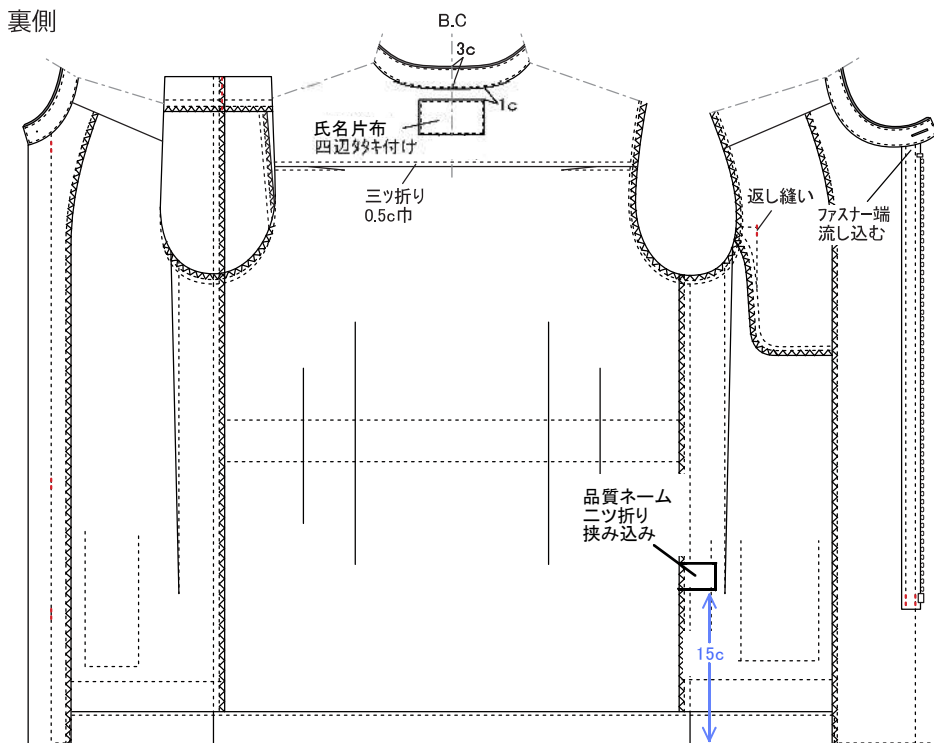

縫製仕様書

No. 1/2

品番	NCH-MP	品名	メンズパンツ		
素材名	ストレッチチネ(織物) カルキュロ繊維使用	番手	(経)167T+84T (緯)167T (導電糸)22T	機能	<ul style="list-style-type: none"> ・抗菌加工(特定用途) ・帯電防止(経3μc 緯6μc 以下) ・ストレッチ(緯10%以上) ・透け防止 ・吸汗速乾
素材	帝人フロンティア 生地品番:TT3115 ポリエステル 100%	密度	(経)200本/2.54cm (緯)106本/2.54cm		

●生地基準

- ①洗濯堅牢度(変退色・汚染、JIS L 0844 B-3号):4級以上 ②汗堅牢度(酸性、アルカリ性、変退色・汚染、JIS L 0848):4級以上
 ③摩擦堅牢度(乾燥・湿潤):4級以上(JIS L 0849 II形) ④昇華堅牢度(変退色・汚染、JIS L 0854):4級以上
 ⑤寸法変化率(JIS L 1096 F-2 法準用 80°C高温タンブル、1回/10回):経・緯 2.5%/3.5% 以内 ⑥スナッグ(原布・洗濯後、JIS L 1058 D-1法):4級以上
 ⑦ピリング(原布・洗濯後、JIS L 1076 A法):4級以上 ※公的機関発行の品質証明書に準じ、洗濯後については「JIS L 1096 F-2法準用」(80°C高温タンブル)。

●その他

伸縮性を備え動きやすく透けにくい素材、形態安定性、着心地や風合いがよいものとする。

●サイズ表

(製品上りサイズ/cm)

サイズ	ウエスト	ヒップ	股上	股下
	ゴム上り			フリー
S	66	98	26	85
M	72	102	27	90
L	78	106	27	90
LL	84	112	27	90
3L	90	118	28	90
4L	96	124	28	90
5L	102	130	28	90

●縫製仕様

ウエスト	<ul style="list-style-type: none"> ・インベル40mm巾、両脇ゴム仕様。前カン留め。 ・1cm巾×5cm上りベルトループ5本付く、S字付け。 ・左右後、ウエスト部分1本ダーツを取る。 ・前中心ファスナー開き。開き留まり返し縫い。
股上	インターロック片倒し・コバステッチ。
裾	・オーバーロック始末
ベルトループ	・1cm巾×5cm上り 5本

●付属

ファスナー	4ER c/#501(白)
前カン	No.551-K シルバー×1ヶ
芯地	SC1(白)／見返し・持ち出し・後ろポケット口(玉縁分) 後ろポケット廻り(補強芯)
ゴム	#5000 30mm巾／(白)
インベル	M20AD 40mm巾／(白)
伸び止めテープ	25mm(白)
綾テープ	18mm(白)

●縫製条件

本体縫い糸	キングフィット50/3
運針数	13針(3cm間)
縫い代始末	インターロック片倒し・オーバーロック始末

